

Cタイプベンチ・テーブル施工手順

※作業前に所定の材料部材がそろっているか確認してください。

警告

1. 可燃性の材料ですので野焼き等の火で燃えることがあります。火の扱いにご注意下さい。
2. 熱変形温度は約100°Cです。シチリン等熱い物を乗せると溶けて変形したり、発火する恐れがあります。

使用可
ポータブルガスコンロ

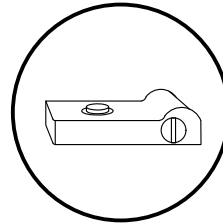

使用不可
シチリン

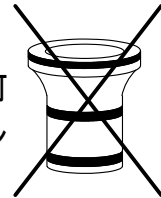

注意

製品重量が PB-C2=76kg, PD-C4=180kg, PD-C5=210kg ありますので持ち運びや反転する際はご注意ください。

組立方法

1. 天板・座面背面に付いているナットを外し、脚をボルトにねじ込む。

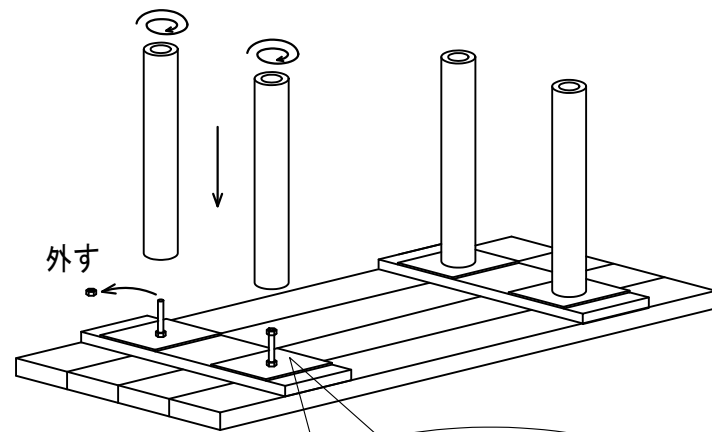

注意
輸送時のねじ山保護ナットです。
施工前に外して下さい。

2. 組上がった天板・座面を上下反転する。

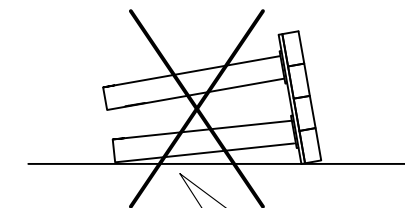
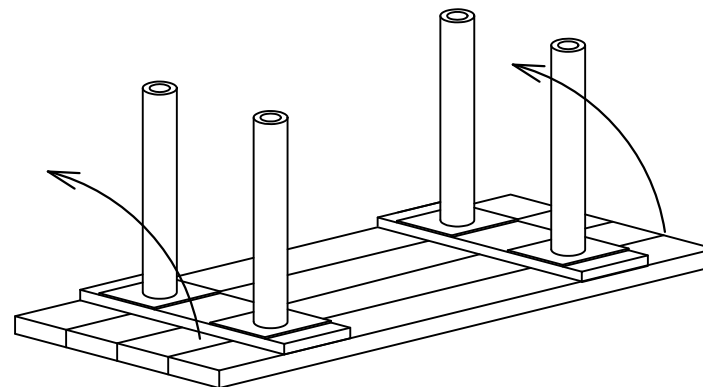

注意
反転の際は、脚の取付部分が曲がり易いので
脚に力が掛からないようにして下さい。

3. 反転後、4本の脚が平行になるように
また、設置後は全体が水平になるよう高さの調整をしてください。

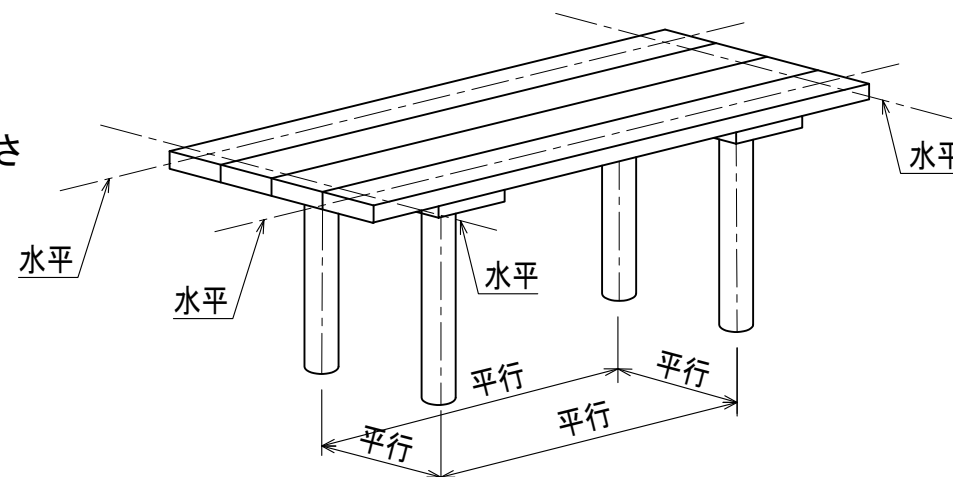

【参考】完成例